

ASCENSOR GEN2 FLEX+

Donde cabían
4 personas,
ahora caben 6

OTIS



Mismo espacio, mayor capacidad



El ascensor ideal para cualquier proyecto, tanto edificios de nueva construcción como de rehabilitación

- + HASTA UN 50% MÁS DE CAPACIDAD EN CABINA**
De 4 a 6 personas sin obras.
- + HUECOS MÍNIMOS**
Posibilidad de instalar o cambiar un ascensor en espacios mínimos. También se puede instalar en fosos y sobrerrecorridos reducidos.

Configuración especial para doble embarque a 90° y ascensor panorámico.
- + AHORRO ENERGÉTICO**
Máxima eficiencia energética que combina la iluminación LED, el apagado automático de luz en cabina y la tecnología de regeneración de energía.
- + NUEVAS DECORACIONES**
Posibilidad de elegir el diseño que mejor combine con el estilo de su edificio. Más de 400.000 combinaciones posibles.

Más personas en el mismo espacio

DE 4 PASAJEROS

ASCENSOR CONVENCIONAL

CUARTO DE MÁQUINAS

- 1 Cuadro de maniobra
- 2 Máquina
- 3 Limitador de velocidad

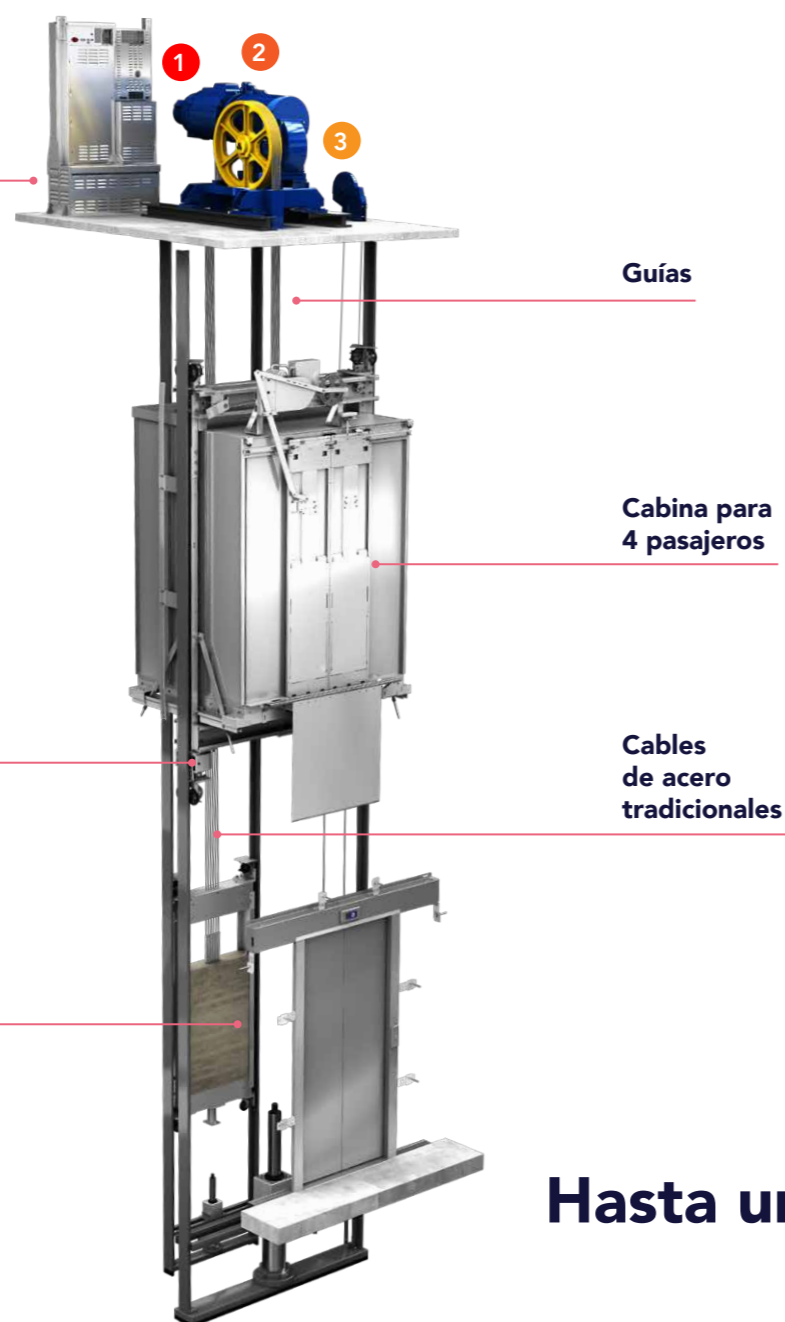

A 6 PASAJEROS

ASCENSOR GEN2 FLEX+



Hasta un 50% más de capacidad

Disfrute de las ventajas tecnológicas

+ CONFORT

La máquina es un 80% más pequeña que las máquinas tradicionales y se instala en el hueco del ascensor, prescindiendo así del cuarto de máquinas pudiendo darle otro uso como cuarto de limpieza, trastero etc.

Las cintas planas de acero sustituyen a los cables tradicionales y proporcionan un desplazamiento de cabina muy suave. El sistema de frecuencia variable hace posible arranques y paradas sin movimientos bruscos.

+ FIABILIDAD Y SEGURIDAD

El sistema Pulse monitoriza permanentemente las cintas planas, las 24 horas del día, los 7 días de la semana. Estas cintas recubiertas de poliuretano duran hasta tres veces más que los cables.

El ascensor Gen2 Flex+ tiene una excelente precisión de parada y facilita la entrada y salida de la cabina evitando tropiezos.

+ AHORRO DE ENERGÍA

La máquina es hasta un 50% más eficiente que los ascensores con engranajes convencionales.

El Gen2 Flex+ está equipado con un sistema de regeneración de energía, el ReGen Drive. En los sistemas convencionales, la energía generada por el ascensor se disipa en forma de calor y el ReGen Drive es capaz de capturarla y devolverla a la red del edificio, donde se puede utilizar para alimentar otros equipos eléctricos del edificio.

La iluminación LED combinada con el apagado automático de luz en cabina reduce el consumo de energía hasta un 75% respecto a los tubos fluorescentes.

+ SOSTENIBILIDAD

Las cintas planas y la máquina no necesitan lubricación, lo que contribuye a la protección del medio ambiente.

+ REVALORIZACIÓN DEL EDIFICIO

La rehabilitación mediante equipos accesibles y estéticamente agradables, convierten su edificio en un espacio diferente de mayor valor.

SILENCIOSO
CÓMODO
BAJO CONSUMO



Los colores de la cabina son ilustrativos y pueden variar ligeramente respecto a los materiales físicos.

Especificaciones Gen2 Flex+

El ascensor Otis Gen2 Flex+ se ha diseñado para adaptarse a casi cualquier tipo de hueco y puede configurarse con el contrapeso en un lateral o al fondo.

EQUIPO DE TRACCIÓN

- Máquina sellada sin engranajes con motor de imanes permanentes.
- Tracción mediante cintas planas.
- Configuración 2:1 con suspensión tipo cantilever.

CONTROL

- Frecuencia variable de lazo cerrado.

CUADRO DE MANIOBRA

- Modular por microprocesadores, combinado con un sistema avanzado de frecuencia y voltaje variables.
- Situado en la columna de la puerta del piso superior. Opcionalmente se puede instalar a una distancia de hasta 20 metros.
- Comunicación bidireccional y sistema de intervención remota.

MANIOBRA

- Automática simple. Colectiva en bajada. Colectiva selectiva.

TIPOS DE PUERTAS

- Automáticas de apertura telescópica o central o combinación de puertas BUS en cabina y semiautomáticas en piso.

EMBARQUES

- Con un embarque o doble embarque (90° y 180°).

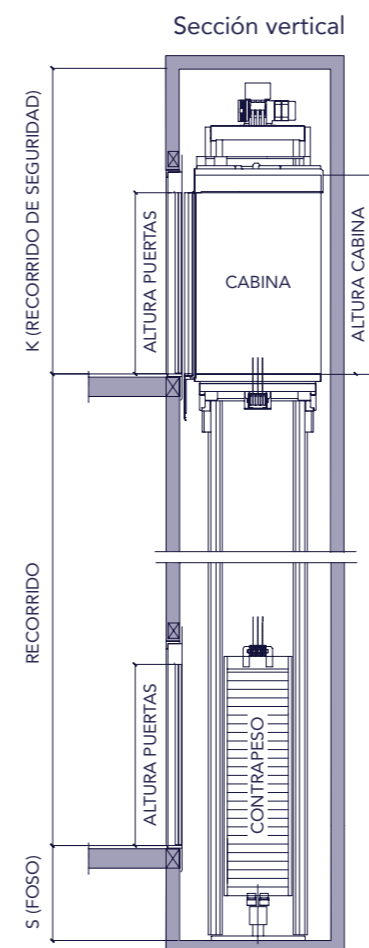

Según la Norma EN 81-70:2018, la cabina requerida en instalaciones doble Embarque 90° es la Tipo 4 de 1400 x 1600 mm con puerta de 900 mm y en embarque sencillo y doble embarque 180°, es la Tipo 2 de 1100 x 1400 mm con puerta de 900 mm.

Consultar a Otis, otras dimensiones de cabinas y puertas, así como otras configuraciones de contrapeso al fondo y triple embarque.

Un embarque, estribo lateral

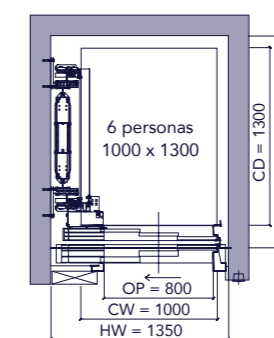

Un embarque, estribo lateral

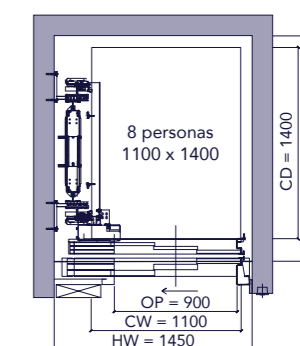

Doble embarque 180°, estribo lateral

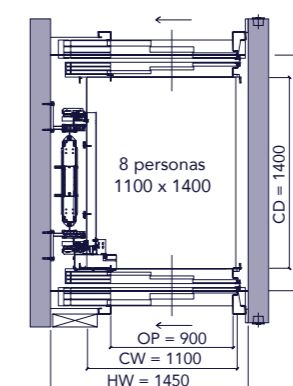

Doble embarque 90°, estribo lateral

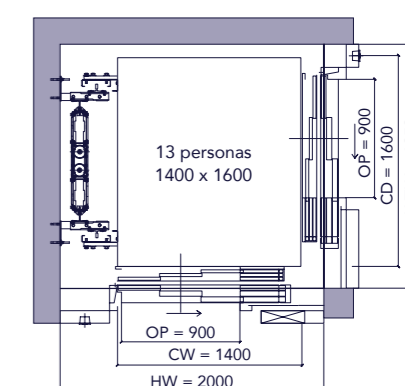

PARA CABINAS DE 3 A 8 PERSONAS (mm)

| Altura de la puerta | Altura de la cabina | Recorrido de seguridad estándar* | Recorrido de seguridad mínimo** | Foso estándar | Foso mínimo Suelo de mármol | Foso mínimo Suelo de goma | Dimensiones cuadro de maniobra 2100 mm de alto x 330 mm de ancho x 95 mm de largo |
|---------------------|---------------------|----------------------------------|---------------------------------|---------------|-----------------------------|---------------------------|--|
| 2000 | 2100 | 3300 | 2600 | 1000 | 400 | 380 | |
| 2000 | 2200 | 3400 | 2600 | 1000 | 400 | 380 | |
| 2100 | 2300 | 3500 | 2700 | 1000 | 400 | 380 | |

Consultar limitaciones en caso de foso y/o recorrido de seguridad mínimos.

* El recorrido de seguridad puede verse incrementado en 200 mm en función de las dimensiones de hueco.

** En caso de requerir puertas de 3 hojas, se incrementa en 200 mm.

PARA CABINAS DE 11 A 13 PERSONAS:

El foso mínimo siempre es de 1050 mm (resto de medidas consultar). El cuadro de maniobra será del mismo tamaño que para cabinas de 3 a 8 personas, salvo que el recorrido sea superior a 45 m que llevará el cuadro de 2100 mm x 400 mm x 203 mm).

| Capacidad de carga (Kg) | 225 a 630 | | 900 | 1000 |
|---|-------------------------------------|----------------------|--------------------|-------------|
| Capacidad de cabina | 3 a 8 personas | | 11 personas | 13 personas |
| Dimensiones de la cabina (mm) Contrapeso lateral | Ancho | Variable 750 a 1250 | 1400 | 1400 1500 |
| | Profundidad | Variable 790 a *1700 | 1400 | 1600 1500 |
| Dimensiones de la cabina (mm) Contrapeso al fondo | Ancho | Variable 790 a 1500 | - | - |
| | Profundidad | Variable 750 a 1250 | - | - |
| Embarques (Entradas de la cabina) | Sencillo o Doble embarque 90 y 180° | | Doble embarque 90° | |
| Velocidad (en m/s) | 1 | | | |
| Número máximo de paradas | 16 | | | |
| Recorrido (m) | 45 | | | |
| Agrupamiento | Hasta 3 | | | |
| Voltaje (Volts) | 380 - 400 - 415 | | | |
| Frecuencia (Hz) | 50 - 60 | | | |
| Precisión de parada (mm) | ±3 | | | |

* Excepto con doble embarque, 1500 mm.

Colecciones Natural y Modern

Nuevos diseños de cabinas que combinan distintas formas, materiales, texturas e iluminación. Dos colecciones diferentes: Natural y Modern, y tres acabados distintos, Standard, Advanced y Premium.

El interior de la cabina utiliza iluminación LED indirecta integrada en las cuatro esquinas para crear una sensación de espacio y profundidad, destacando las texturas de los materiales utilizados.

eView

El trabajo constante realizado por OTIS en investigación y diseño para crear productos que aporten seguridad y confort a los ascensores ha hecho que eView sea una realidad.

eView es un intercomunicador audiovisual diseñado específicamente para ascensores.

Este dispositivo proporciona comunicación bidireccional por videoconferencia con el Centro de Atención al Cliente las 24 horas del día, y ofrece a los pasajeros una gran sensación de confort y seguridad.

Además, actúa como transmisor de contenidos generales, noticias, pronósticos meteorológicos, información cultural, etc.



Los colores de la cabina son ilustrativos y pueden variar ligeramente respecto a los materiales físicos.

Otis facilita a las personas la libertad para moverse y conectarse en un mundo más alto, más rápido y más inteligente. Líder mundial en la fabricación, instalación y mantenimiento de ascensores y escaleras mecánicas, mueve a 2.300 millones de personas al día y mantiene más de dos millones de equipos en todo el mundo; es la cartera de servicios más grande de la industria.

Otis está presente en las estructuras más emblemáticas del mundo, así como en edificios residenciales y comerciales, centros de transporte y en todos los lugares donde las personas se desplazan.

En España, Otis lidera el sector de la elevación y cuenta con una red comercial de más de 200 delegaciones y oficinas de servicio, así como con tres fábricas (Madrid, San Sebastián y Vigo) y un centro de I+D.

Para obtener más información, visite www.otis.com y síganos en LinkedIn, Instagram y Facebook.

OTIS

OTIS MOBILITY, S.A.
C/ Golfo de Salónica, 73
28033, Madrid
Tel.: 91 343 51 00



OTIS respeta el Medio Ambiente. Material reciclable. Cuando ya no sea de utilidad, por favor, deposítelo en el contenedor para papel. OTIS, con el fin de mejorar la calidad de sus productos, se reserva el derecho a realizar modificaciones técnicas y estéticas, en cualquier momento y sin previo aviso, en cualquiera de los modelos y elementos descritos en esta publicación, por lo que, OTIS no garantiza su disponibilidad, ni que las especificaciones, colores, formas y demás características técnicas y estéticas que se reproducen coincidan en todo momento con las reales. Los ambientes e ilustraciones son a título ejemplificativo. Para más información del producto, consulte con el asesor comercial de OTIS.